

# Surrningsmateriel

2024

*Bandsurrning  
Kättingsurrning  
Surrningstillbehör  
Lasthantering  
Flak-och skåpbyggnationer*



# **BEDSAB**

Lyftredskap och surrningsmateriel sedan 1970





Stockholm



Göteborg



Bedsab förser den svenska marknaden med Lyftredskap, Surrningsmateriel, Fallskyddsutrustning samt komponenter för Flak och Skåpbyggnation.

Bedsab är ett familjeägt grossistföretag som varit verksamt sedan 1970 vars affärsidé är att erbjuda våra kunder helhetslösningar innefattande leveranser av kvalitetsprodukter, utbildningar samt inspektion.

Vi är ett flexibelt företag som lätt anpassar oss efter de behov du har. Personal som kan sin sak, samt ett effektivt upplagt lager, garanterar hög leveranssäkerhet.

Vi tillverkar måttbeställda kättingredskap, ställinor, textila lyftredskap och surrningsmateriel med montering av komponenter allt efter dina önskemål. Här kommer vårt kunnande och säkerhetstänkande verkligen till sin fulla rätt. Självklart har vi egen utrustning för provdragning och funktionstest av produkterna.

Bedsab utför inspektioner samt service och underhåll av lyftredskap och fallskyddsutrustning. Dokumentation och certifikat registreras i vår webbtjänst Onix. Dessutom utbildar vi inom dessa områden.



## MyrantiQ

Bedsab har under det senaste åren upparbetat det egna varumärket MyrantiQ. Kundens höga krav på tillgänglighet och variationsmöjligheter av lyftredskap och surrningsmateriel har varit grunden för skapandet av detta varumärke. MyrantiQ symboliserar och erbjuder styrka, kvalitet samt smarta lösningar. De produkter som lanseras under varumärket MyrantiQ har lång livslängd, god funktionalitet och hållbarhet till mycket konkurrenskraftiga priser. Att följa normer och gällande standarder är för Bedsab en självklarhet lika väl som våra ISO-certifieringar. MyrantiQ är ett varumärke som i framtiden kommer att utökas med nya spännande högkvalitativa produkter.



Bandspännare	10
Bandsurrning	6-9
Bandsurrning BE 20 000	9
Bandsurrning BE 2250	7
Bandsurrning BE 2250 Latexband	7
Bandsurrning BE 3000	7
Bandsurrning BE 4000	8
Bandsurrning BE 4000 Latex	8
Bandsurrning Brage	6
Bandsurrning Ergo	9
Bandsurrning Loke	6
Bandsurrning Tyr	6
Bandsurrning Oden	8
Bandupprullare	9
Bandvinsch BE 6000	19
Billing	12
Bogserdrag	22
Bomfäste	19
Bärsele	21
Containernät	23
Engångslastsäkring	16
Engångssurrning	16
Flisnät	23
Fästskena	18
Försäljning-och leveransvillkor	30
Godsstake	19
Godsstötta Ergo	18
Hjulsurrningsband	13
Hjulsurrningsband tillbehör	13
Horisontalskena	18
Information om lastsurrning	2-5
Invändig skåpsurrning	6
Kantskydd	22
Kapellstropp	21
Key-lock	16

Klafflås Billing	12
Klämstång	18
Komponenter för flak-och skåpbyggnationer	22-29
Kättingspännare	17
Lastsurrning Spanset	14-15
Lastsurrningskomponenter	11
Liftdumperband	13
Load binder	17
Lyftnät	23
Minirulle tågvirke	24
Parkeringsplatta	22
Plastkantskydd	22
Reservdel klämstång	18
Rope Tie off	19
Skarvprofil till godsstake	19
Släpvagnsnät	23
Snabbsurrning	21
Sopnät	23
Sortimentkartong Billing	12
Spole med tågvirke	24
Stakhylsa	27
Stödbensplattor	26
Surrningskrok	20
Surrningsfästen	20
Surrningsögla	20
Timmerband	19
Trailerkätting	17
Trailersurrningspaket	17
Tross tågvirke	24
Tågvirke	24
Tågvirke Suprema	25
Upphängningskrok	18
Vantskruv	17
Ändkil	18
Överfallslås	6

Vi reserverar oss för förändringar i sortimentet.  
 Produkter i katalogen kan komma att förändras eller utgå ur sortimentet.  
 Vi vill även reservera oss för tryckfel i katalogen och eventuell slutförsäljning.  
 För senaste uppdateringar se vår hemsida  
[www.bedsab.se](http://www.bedsab.se)

**Vilka tre Lastsäkringsmetoder finns det?**

De vanligaste lastsäkringsmetoderna är:

Lastsäkring ska göras genom surrning, låsning, förstängning eller en kombination av dessa åtgärder.  
En grundläggande lastsäkringsmetod är att förstänga godset framåt, bakåt och åt sidorna.

Surrning: Är spännband, kättingsurrningar och fasta surrningar. Används för olika surrningsförfaranden exempelvis rak surrning, överfallssurrning (friktionssurrning) och loopsurrning.

Förstängning: Förstängningsdon är stöttor, kilar, klossar mm.

Låsning: Godset låses fast mekaniskt exempelvis med containerlås.

**Vanligaste sättet att säkra gods är med spännband som är flexibla och enkla att använda!**

En metod som ofta används är överfallssurrning. Vid användning av spännband pressas godset mot underlaget med hjälp av inspänningskraften ifrån spännbandet. Detta ökar friktionen mellan godset och underlaget och förhindrar godset från att börja glida. Spännband används också för att förhindra gods från att tippa.

**Vid användning av lastsurrning ska du tänka på:**

Lastsurrningskapacitet.

Vilken typ av last och gods som ska surras.

Storlek, form och vikt på lasten.

Vilken typ av lastbärare, lastbil, skåpbil, mm som transporterar lasten.

Lasten skall under transport vara så säkrad, att den kan motstå en kraft framåt som är minst lika stor som hela lastens vikt.

Bakåt och åt sidorna minst halva lastens vikt.

Om man säkrar efter denna grundregel kommer lasten att vara säkrad för att tåla de förhållanden som råder vid normal körning.

En okulär kontroll före och efter varje användning rekommenderas.

Kontrollera att bandet inte skadas av skarpa kanter av lasten.

Endast surrningar med läsbar märkning får användas.

**Valet av spännband styrs av vad det är för gods och last man fraktar.**

Lasten ska vara säkrad så att den inte kan glida, tippa, vandra eller rulla på flaket under transport.

Säkring kan ske genom låsning, förstängning, surrning eller en kombination av dessa metoder.

All lös lastsäkringsutrustning, som spännband, kättingar eller stöttor, får inte vara skadat och ska vara märkt.

Spännband ska alltid kasseras om de uppvisar någon av följande defekter:

- Kantskador som överstiger 10 procent av bandets bredd<sup>2</sup>
- Tydliga revor, skärskador eller klämskador i fiberbandet.
- Tydlig deformation, förslitning eller rostangrepp i metallkomponenter.

Spännband ska också kasseras om de blivit utsatta för kemikalier eller om de bedöms vara uttjänta av andra orsaker.

**Lastsurrningskapacitet**

Den högsta dragkraften som surrningsutrustning kan belastas med anges med beteckningen LC (Lashing Capacity).

Den förspänning som den tillhörande spännaren ger med normal handkraft,

SHF (Standard Hand Force), anges som STF (Standard Tension Force).

Styrkan anges oftast i daN (deka Newton = 10 Newton). 1 daN motsvarar ungefär 1 kg.

Märkning i kN (kilo Newton = 1000 Newton) kan också förekomma. 10 kN motsvarar ungefär 1 ton.

## LASTSÄKRINGSUTRUSTNING SKA VARA:

Lämpad för lasten och får inte vara skadad på något sätt som påverkar funktionen eller säkerheten.

Lastsäkringsutrustningen ska, under hela tiden den används, fungera och säkra lasten.

För lös utrustning som används för att säkra gods ska styrkan kunna visas antingen genom certifikat eller företrädesvis, där så är tillämpligt, genom märkning i enlighet med någon av följande standarder:

- EN 12195-2 för spännband
- EN 12195-3 för kätting
- EN 12195-4 för vajer
- EUMOS 40511 för stöttor

## Lastsurrningskomponenter

De flesta surringar utöver standardutföranden kan förses med andra ändbeslag.



Dubbelkrok



E-fäste



Ringar



Enkelkrok



Sydd öga

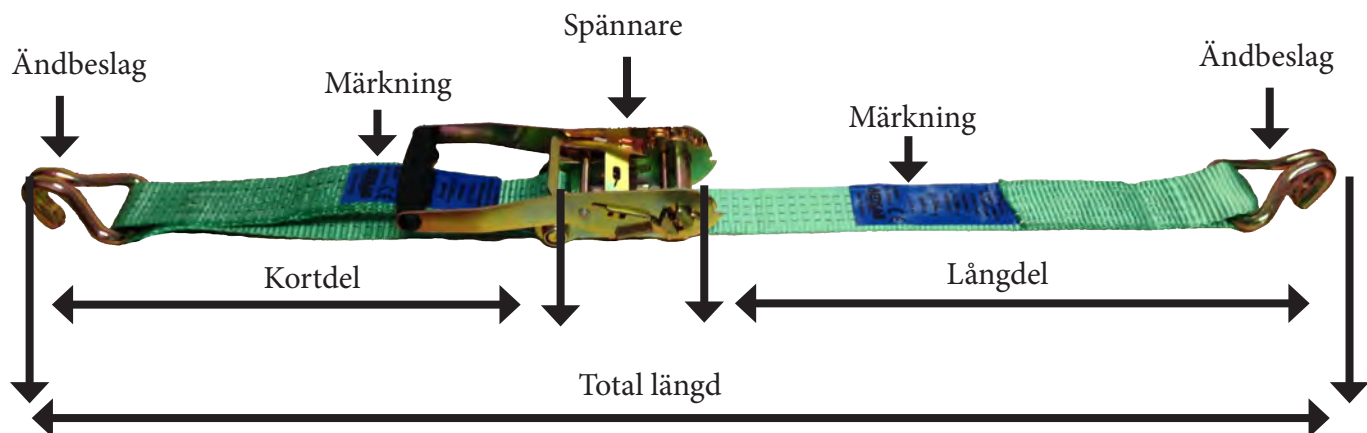



Vi har bandsurrningar med surrningsstyrka från 300 daN till 4500 daN. Bandbredd från 25 mm till 75 mm. Vi har ett stort sortiment med olika ändbeslag såsom enkelkrokar, dubbelkrokar, fjädrande för skena, triangel, ringar, med sydda ögon och ändlösa. Vi har även bandspännare med direktmonterade krokar. I vårt sortiment finns latexbehandlade bandsurrningar som är vattenavvisande. Polyesterbandet behandlas med latex som tränger in och fyller ut bandet. Detta gör att bandet ej drar åt sig vatten och därmed ej fryser på vintern. Du har ett relativt mjukt band även vid minusgrader.



Kättingspännare/Spännbjörn med kapacitet avsedd för tyngre laster genom att monteras mellan länkarna på lastkättingen, därefter justeras spänningen med spärrhandtaget på spärrbjörnen. Kättingspännaren har kraftiga krokar med säkerhetsprint och handtag. Förkortningskrokarna är försedda med spärrar för att förhindra oavsiktlig bortkoppling av last. Standard: EN 12195-3



Godsstötter används för att enkelt stötta och separera gods på lastbäraren. Stötterna är enkla att placera och du kan justera längden på godsstötten efter skåpets höjd.



Engångssurrningar är ett alternativ till spännband och kan användas för att säkra alla typer av gods som transporteras.



Lastskenor - även kallade förankringskenor, surrningskenor, airline-skenor, horisontalskenor med mera - är en skena för lastsäkring och möjliggör starka och säkra men ändå flyttbara och flexibla förankringspunkter i bland annat arbetsfordon, på släpvagnar, i husbilen/husvagnen eller skåpbilen.



## Surningsöglor

Surningsöglor skall ha minst samma tillåten belastning LC som surrningsarna.

Tågvirket lämpar sig för olika användningsområden, t ex för presennings- och bogserlinor, inom fiskerinäringen, lastnät, lyftstroppar, klätternät och repsteigar för lekplatser m m.

Tågverkets struktur gör att det inte glider i knopar och splitsar.



Professionella nät som ser till att lasten hålls på plats.

Ett nät kan vara det sättet att säkra lasten när lasten ligger löst i lastbäraren som personbilssläpet eller öppna containern.

Bedsab har nät som passar containrar och flak i olika storlekar och olika sorters last.

Sopnät, flisnät och nät för vanliga släpvagnar.

Ett enkelt sätt att se till att lasten inte ramlar av.



Stödbensplattor finns i olika tjocklekar och storlekar.

Stödbensplattorna används för att minska marktrycket från stödbenen.

Användningsområde: Dessa används ofta till mobila kranar som alternativ till underlagsplattor i trä. Plattorna är oorganiska, fastnar inte lika lätt i underlaget.

Är lätta att rengöra och tål mycket låga temperaturer. Plattorna kan levereras med alternativt utan gummilager. Gummilagret har till uppgift att öka friktionen vid hala underlag alternativt vid behov av att lägga flera plattor uppe på varandra.



Bogserdragen har förstärkning i ögonen samt ett löst slitskydd på mitten som fungerar som mitt markering samt varningsflagga.

Bogserstropparna finns i flera olika storlekar och längder.

Bärningsdragen används som bogserlina mellan tyngre fordon såsom lastbilar, dumpers, grävmaskiner, timmerbilar mm.



Kantskydden skall vara kraftiga. Används inom industrin, vid transporter, som godsstöd och hörnskydd.





## Bandsurrning Brage

Bandsurrning för snabb och säker surrning av mindre gods på mindre lastbilar och släpkärror  
 Brottstyrka: 1000 kg.  
 Bandbredd: 25 mm polyester. .  
 Standard: EN 12195-2

Artnr	Benämning	LC daN	Längd meter	Vikt kg
1510-2530	C. Tvådelad med dubbelkrokar	500	0,4+4,6	0,44
1510-2532	O. Tvådelad med 100 mm sydda ögon.	500	0,4+4,6	0,35
1510-2531	Ändlös	500	5,0	0,32



## Bandsurrning Tyr

Bandsurrning för snabb och säker surrning av mindre gods på mindre lastbilar och släpkärror  
 Brottstyrka: 1500 kg.  
 Bandbredd: 25 mm polyester.  
 Standard: EN 12195-2

Artnr	Benämning	LC daN	Längd meter	Vikt kg
1510-2520	C. Tvådelad med dubbelkrokar	750	0,4+4,6	0,7
1510-2521	Ändlös	750	5,0	0,5



## Bandsurrning Loke

Tvådelad bandsurrning med spännare som har greppvänligt handtag. Används vid diverse surrning.  
 Brottstyrka: 2000 kg.  
 Bandbredd: 35 mm polyester.  
 Standard: EN 12195-2

Artnr	Benämning	LC daN	Längd meter	Vikt kg
1510-2545	C. Tvådelad med dubbelkrokar	1000	0,4+4,6	0,85
1510-2546	C. Tvådelad med dubbelkrokar	1000	0,4+6,6	0,96
1510-2548	A. Tvådelad med ringar	1000	0,5+4,5	0,85
1510-2547	Ändlös	2000	5,0	0,65



## Invändig skåpsurrning / Överfallslås BE 140

Over-Centerlås, sk. OC-lås, ger en lämplig inspänningskraft för invändiga surrningar i lastbilsskåp, är enkla att hantera och skonsamma mot godset. Ett utmärkt val om man kör likadant gods då bandet håller sig på plats i spännaren och längden bara behövs ställas in en gång. Man kan sedan snabbt och enkelt surra godset utan att behöva justera längden på surrningen.

Brottstyrka: 2000 kg.  
 Bandbredd: 45 mm.  
 Material: Polyester.  
 Standard: SS-EN 12195-2.  
 Färg: Orange.

Artnr	Benämning	LC daN	Längd meter	Vikt kg
1510-1472	E. Tvådelad med fjädrande ändbeslag för skena	1000	1,0+3,0	0,65
1510-1471	CF. Tvådelad med enkelkrokar för skena	1000	1,0+3,0	1,0



### Bandsurrning BE 2250

Bandspänningen frigörs lätt genom att frikopplingsspärren drages mot handtaget och sedan fälls framåt till horisontalläge.  
 Brottstyrka: 2000 kg.  
 Bandbredd: 50 mm polyester.  
 Standard: EN 12195-2

Artnr	Benämning	LC daN	Längd meter	Vikt kg
1510-1466	E. Tvådelad m. fjädrande ändbeslag för skena	800	1,0 + 3,0	1,5
1510-1474	E. Tvådelad m. fjädrande ändbeslag för skena	800	1,0 + 5,0	1,6
1510-1463	CF. Tvådelad m. enkelkrokar för skena	800	1,0 + 3,0	1,5
1510-1475	CF. Tvådelad m. enkelkrokar för skena	800	1,0 + 5,0	1,65

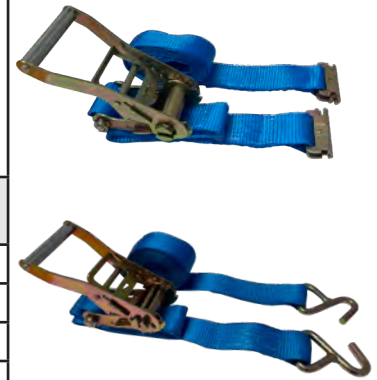

### Bandsurrning BE 2250 Lateximpregnerat

Bandet är impregnerat med Latex som gör att bandet ej drar åt sig vatten och fryser inte på vintern.  
 Bandspänningen frigörs lätt genom att frikopplingsspärren drages mot handtaget och sedan fälls framåt till horisontalläge.  
 Brottstyrka: 2 000 kg.  
 Bandbredd: 50 mm.  
 Standard: EN 12195-2

Artnr	Benämning	LC daN	Längd meter	Vikt kg
1510-1467	E. Tvådelad m. fjädrande ändbeslag för skena. Latexband	1000	1,0 + 3,0	1,5
1510-1468	E. Tvådelad m. fjädrande ändbeslag för skena. Latexband	1000	1,0 + 5,0	1,6
1510-1542	CF. 2-delad med enkelkrok för skena. Latexband med sytt stopp.	750	1,0 + 3,0	1,75
1510-1459	E. Längdel m. fjädrande ändbeslag för skena. Latexband	1000	3,0	0,4
1510-9098	E. Längdel m. fjädrande ändbeslag för skena. Latexband	1000	5,0	0,6
1510-1453	CF. Längdel med enkelkrok för skena. Latexband	750	3,0	0,5



### Bandsurrning BE 3000

Bandsurrning med fjädrande ändbeslag för skena. Längdel med fjädrande ändbeslag för skena. Lastsurrningen frigörs lätt genom att frikopplingsspärren drages mot handtaget som sedan fälls framåt till horisontalläge.  
 Brottstyrka: 2 000 kg.  
 Bandbredd: 50 mm.  
 Material: Polyester.  
 Standard: EN 12195-2

Artnr	Benämning	LC daN	Längd meter	Vikt kg
1510-3016	E. Tvådelad m. fjädrande ändbeslag för skena	800	1,0 + 3,0	1,1
1510-3021	E. Tvådelad m. fjädrande ändbeslag för skena	800	1,0 + 5,0	0,9
1510-3017	CF. Tvådelad m. enkelkrokar för skena	800	1,0 + 3,0	0,9





## Bandsurrning BE 4000

Plastbelagt handtag. Frikopplingspär. Bandspänningen frigörs lätt genom att frikopplingspärren drages mot handtaget som sedan faller framåt i horisontalläge.

Brotstyrka: 4000 kg.

Bandbredd: 50 mm polyester.

Artnr	Benämning	LC daN	Längd meter	Vikt kg
1510-1404	C. Tvådelad med dubbelkrokar	1700	0,5+4,5	1,8
1510-1410	C. Tvådelad med dubbelkrokar	1700	0,5+7,5	2,1
1510-1403	C. Tvådelad med dubbelkrokar	1700	0,5+9,5	2,6
1510-1411	C. Tvådelad med dubbelkrokar	1700	0,5+12,0	2,5
1510-1406	C. Långdel med dubbelkrok	1700	4,5	0,6
1510-1407	C. Långdel med dubbelkrok	1700	12,0	1,3

## Bandsurrning Oden

Tvådelad bandsurrning med dubbelkrokar, band i polyester med kraftiga krokar och spännare. Ett tåligt spännband som passar till lastbilen eller inom industri och bygg.

Brotstyrka: 5 000 kg.

Bandbredd: 50 mm.

Material: Polyester.

Standard: EN 12195-2.

Artnr	Benämning	LC daN	Längd meter	Vikt kg
1510-2552	C. Tvådelad med dubbelkrokar.	2000	0,4+4,6	
1510-2553	C. Tvådelad med dubbelkrokar.	2000	0,4+7,6	
1510-2554	C. Tvådelad med dubbelkrokar.	2000	0,4+12	
1510-2551	C. Tvådelad med dubbelkrokar.	2000	0,4+9,6	2,5
1510-1554	CE. Tvådelad med enkelkrokar	2000	0,5+9,5	2,5
1510-2556	C. Långdel med dubbelkrok	2000	4,6	
1510-2557	C. Långdel med dubbelkrok	2000	7,6	
1510-2558	C. Långdel med dubbelkrok	2000	9,6	
1510-2559	C. Långdel med dubbelkrok	2000	12	
1510-2560	C. Bandspännare med dubbelkrok	2000	0,4	

## Bandsurrning BE 4000 Lateximpregnerat

Plastbelagt handtag. Frikopplingspär. Bandspänningen frigörs lätt genom att frikopplingspärren drages mot handtaget som sedan faller framåt i horisontalläge.

Brotstyrka: 4000 kg.

Bandbredd: 50 mm polyester.

Artnr	Benämning	LC daN	Längd meter	Vikt kg
1510-9032	C. Tvådelad med dubbelkrokar. Latexband	1600	0,5+4,5	2,0
1510-9031	C. Tvådelad med dubbelkrokar. Latexband	1600	0,5+7,5	2,3
1510-9030	C. Tvådelad med dubbelkrokar. Latexband	1600	0,5+9,5	2,5
1510-9048	A. Tvådelad med triangel 10010. Latexband	1600	0,5+9,5	2,35
1510-9060	Bandsurrning ändlös, latexband	1600	8,0	1,8
1510-9061	Bandsurrning ändlös, latexband	1600	10,0	2,0
1510-9038	C. Långdel med dubbelkrok. Latexband	1600	4,5	0,7
1510-9037	C. Långdel med dubbelkrok. Latexband	1600	7,5	1,0
1510-9036	C. Långdel med dubbelkrok. Latexband	1600	9,5	1,2
1510-9051	A. Långdel triangel. Latexband	1600	9,5	1,25

## Latexband med sytt öga

Artnr	Benämning	LC daN	Längd meter	Vikt kg
1510-9027	Latexband med sytt öga 300 mm	2000	4,0	0,580

## Bandsurrning Ergo

Tvådelad Bandsurrning Ergo med dubbelkrokar och extra långt handtag som är konstruerad med omvänd inspänning som skapar en naturlig arbetsrörelse och minskar belastningen på leder och axlar. Spännaren ger högre inspänningskraft jämfört med en vanlig surrning.

Brotstyrka: 5 000 kg.

Bandbredd: 50 mm.

Material: Polyester.

Standard: EN 12195-2.

Artnr	Benämning	LC daN	Längd meter	Vikt kg
1510-1555	C. Tvådelad med dubbelkrokar.	2000	0,5+9,5	3,35

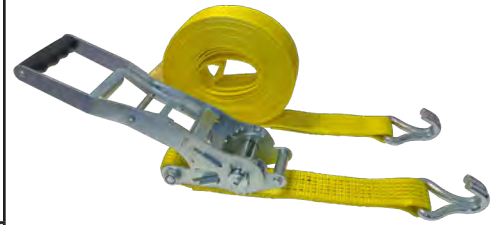

## Bandsurrning BE 20000

Långt handtag.

Bandspännare för tunga transporter.

Brotstyrka: 10 000 kg.

Bandbredd: 75 mm polyester.

Artnr	Benämning	LC daN	Längd meter	Vikt kg
1510-1700	C. Tvådelad med dubbelkrokar.	4500	0,5+3,5	6,190
1510-1702	C. Långdel med dubbelkrok	4500	3,5	1,90

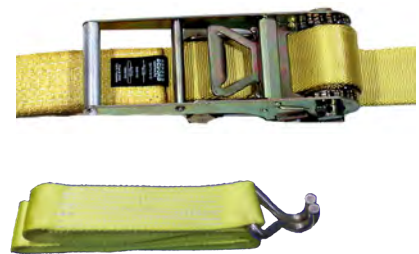

## Bandupprullare

Bandupprullare Spännband & Lastband - Manuell bandupprullare i rostfritt stål, för snabb och enkel upprullning av bandsurrning med monteringsplatta.

Underlättar hantering av spännband för säkring av last.

Enkel bandupprullare i rostfritt stål för bästa livslängd.

Fäst den med bultar eller svetsa fast i ram eller kantlina.

Rulla upp bandet med veven och dra sedan ut vev och rullen med bandet är klart - snabbt och enkelt.

Artnr	Benämning	Beskrivning	Vikt kg
1510-9022	Snurrebussen	Rostfri för bultning	0,35



## Bandupprullare

Spännbandsupprullare för alla vanliga spännband.

För snabb upprullning av spännband.

För speditons-och försändelseområdet.

Beskrivning:

Spännbandet kan vara kvar på upprullaren eller rullas ut som man vill.

Passar både vänster och högerhänta.

Mycket stabilt utförande, låg vikt.

Material: Slagfast robust plast.

Färg: Antracit.

Artnr	Längd mm	Bredd mm	Höjd mm	Vikt kg
1510-9001	245	115	33	0,130





Bandspännare Loke	
Artnr	1510-2555
Benämning	C. Bandspännare med direktmonterad dubbelkrok
Passar bandbredd mm	35 mm
LC daN	1500
Vikt kg	0,85



Bandspännare Mimer	
Artnr	1510-1540
Benämning	Bandspännare Mimer
Passar bandbredd mm	35 mm
LC daN	1500
Vikt kg	0,55



Bandspännare BE 2250	
Artnr	1510-1443
Benämning	Bandspännare BE 2250
Passar bandbredd mm	50 mm
LC daN	2500
Vikt kg	0,80



Bandspännare BE 3000	
Artnr	1510-3023
Benämning	Bandspännare BE 3000
Passar bandbredd mm	50 mm
LC daN	1000
Vikt kg	0,4



Bandspännare BE 4000	
Artnr	1510-9065
Benämning	C. Bandspännare med direktmonterad dubbelkrok
Passar bandbredd mm	50 mm
LC daN	2500
Vikt kg	1,2



Bandspännare BE 4000	
Artnr	1510-9028
Benämning	C. Bandspännare BE 4000
Passar bandbredd mm	50 mm
LC daN	2500
Vikt kg	0,90



Bandspännare Ergo	
Artnr	1510-1556
Benämning	C. Bandspännare Ergo
Passar bandbredd mm	50 mm
LC daN	2500
Vikt kg	0,90

<b>Dubbelkrok, tråd typ C</b>	
Artnr	1510-1564
Passar bandbredd mm	25 mm
LC daN	500
Vikt kg	0,04

<b>Dubbelkrok, tråd typ C</b>	
Artnr	1510-1568
Passar bandbredd mm	35 mm
LC daN	1500
Vikt kg	0,05

<b>C. Dubbelkrok för direktmontage i spännare</b>	
Artnr	1510-1569
Passar bandbredd mm	35 mm
LC daN	1500
Vikt kg	0,30

<b>CE. Enkelkrok för direktmontage i spännare</b>	
Artnr	1510-1595
Passar bandbredd mm	50 mm
LC daN	2500
Vikt kg	0,04

<b>Dubbelkrok, tråd typ C</b>	
Artnr	1510-1573
Passar bandbredd mm	50 mm
LC daN	2000
Vikt kg	0,20

<b>C. Dubbelkrok för direktmontage i spännare</b>	
Artnr	1510-1576
Passar bandbredd mm	50 mm
LC daN	2500
Vikt kg	0,03

<b>CT. Dubbelkrok för trädning</b>	
Artnr	1510-1577
Passar bandbredd mm	50 mm
LC daN	2500
Vikt kg	0,04

<b>Enkelkrok för direktmontage i spännare</b>	
Artnr	1510-1596
Passar bandbredd mm	35 mm
LC daN	1500
Vikt kg	0,10

<b>E. Ändfäste fjädrande</b>	
Artnr	1510-1581
Passar bandbredd mm	50 mm
LC daN	1000
Vikt kg	0,096





## Klafflås Billing

Dras åt för hand och surrning säkras med låsenhet.  
Brotstyrka: 300 kg.  
Bandbredd: 25 mm pp ändlös.

Artnr	Benämning	Färg	Längd meter	Vikt kg
1510-3058	Ändlös	Vit	1,0	0,048
1510-3059	Ändlös	Grön	1,5	0,059
1510-3061	Ändlös	Blå	2,0	0,067
1510-3062	Ändlös	Svart	2,5	0,076
1510-3063	Ändlös	Röd	3,5	0,110
1510-3064	Ändlös	Gul	6,0	0,132



## Klafflås Billing sortimentskartong

Exponeringskartong med standardband 45 stycken. Fem olika färger och längder.  
Dras åt för hand och surrning säkras med låsenhet.  
Brotstyrka: 300 kg.  
Bandbredd: 25 mm pp.

Artnr	Innehåll	Benämning	Färg	Längd meter	Vikt kg
1510-3065	9 st	Ändlös	Vit	1,0	3,852
	9 st	Ändlös	Grön	1,5	
	9 st	Ändlös	Blå	2,0	
	9 st	Ändlös	Svart	2,5	
	9 st	Ändlös	Röd	3,5	

## Klafflås Billing sortimentskartong

Spännband med klafflås för snabb och enkel fastsurrning av mindre gods på takräck, pallar etc. Tillverkas av 25 mm polyesterband.

Packremmar för lättare transporter, samt till sport och fritid. Dras åt för hand och surrning säkras med låsenhet. Brotstyrka 300 kg. Innehåll: 9 st i längderna 1,0, 1,5, 2,0, 2,5 och 3,5 m. Totalt 45 st.

### Liftdumperband med ögla A 86-8

Spännbanden är till för att förankra liftdumpercontainers eller liftdumperbehållare.  
Passande spännare: 1510-1409, 1510-9065 eller 1510-1500.

Artnr	Benämning	LC daN	Bandbredd	Längd meter	Vikt kg
1510-1445	Med ögla A 86-8	2000	50 mm	2,5	0,675



### Hjulsurrningsband med ring 50 mm

Bandet är lateximpregnerat vilket gör att vatten inte tränger in i bandet och orsakar fryshning när det är kallt.

Med hjulsurrningsbandet snarar du enkelt åt hjul och upphängning vid fordonstransport. Bra även vid andra tillfällen om du vill ordna med en snara runt godset.

Artnr	Brottstyrka	LC daN	Bandbredd	Längd meter	Vikt kg
1510-1440	4000 kg	1600	50 mm	2,5	0,404
1510-1441	4000 kg	1600	50 mm	4,0	0,566



### Bandspännare med direktmonterad krok för 50 mm

Passar till Hjulsurrningsband 1510-1140 och 1510-1441.

Artnr	Benämning	Brottstyrka	LC daN	Bandbredd	Vikt kg
1510-9065	C. Direktmonterad krok	4000 kg	2500	50 mm	1,2



### Hjulsurrningsband med ring 35 mm

Bandet är lateximpregnerat, vilket gör att vatten inte tränger in i bandet och orsakar fryshning när det är kallt.

Artnr	Brottstyrka	LC daN	Bandbredd	Längd meter	Vikt kg
1510-1442	2000 kg	1000	35 mm	2,5	0,404



### Bandspännare med direktmonterad dubbelkrok för 35 mm

Passar till Hjulsurrningsband 1510-1442.

Artnr	Benämning	Brottstyrka	LC daN	Bandbredd	Vikt kg
1510-2555	C. Bandspännare med direktmonterad dubbelkrok	2000 kg	1500	35 mm	0,85



### Bandspännare med dubbelkrok för 35 mm

Passar till Hjulsurrningsband 1510-1442.

Artnr	Benämning	Brottstyrka	LC daN	Längd/m	Vikt kg
1510-1602	C. Bandspännare med dubbelkrok	4000 kg	1700	0,3	0,70



## Robusta och ergonomiska lastsurrningar från SpanSet.

- Vattenavvisande band.
- Robusta spännare.
- Enkla att använda.



### Bandsurrning ABS50

Epoxihartsbelagd spärr  
 Dubbelt skjutreglage för enklare fastspänning  
 ABS-system för gradvis lossning  
 Självslåsande spärrspak  
 Tålig märklapp med skyddsslang

Typ	Tvädelad
Surrningsstyrka LC daN	2500
Standard dragkraft	350 daN
Standard dragkraft (med TFI)	500 daN
Spänningskraftindikator (TFI)	Ja
Etikettskydd	ja
Ytbeläggning	Förzinkad
Standarder	EN 12195-2
Färg	Gul
Bandmaterial	100% polyester, termofast och lågsträcka
Mått L1 min	0,48 m
Mått L1 max	100 m
Huvudmaterial	Polyester
Bandbredd	50 mm

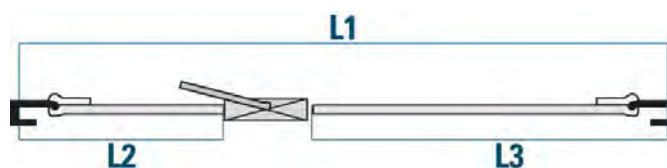

Kan levereras i olika längder.  
 Går även att måttbeställas.





## Bandsurrning ZK50

Pull-in för enklare fastspänning  
 ABS-system för gradvis lossning  
 Förlängd spärrspak för bättre kraftöverföring och mer ergonomi  
 Epoxihartsbelagd spärr  
 Slitstarkt band med förstärkt vävkant och markeringsremsor  
 Självslåsande spärrspak  
 Tålig märklapp med skyddsslang

Typ	Tvådelad
Surrningsstyrka LC daN	2500
Standard dragkraft	350 daN
Standard dragkraft (med TFI)	750 daN
Spänningskraftindikator (TFI)	Ja
Etikettskydd	ja
Ytbeläggning	Förzinkad
Standarder	EN 12195-2
Färg	Gul
Bandmaterial	100% polyester, termofast och lågsträcka
Mått L1 min	0,48 m
Mått L1 max	100 m
Huvudmaterial	Polyester
Bandbredd	50 mm

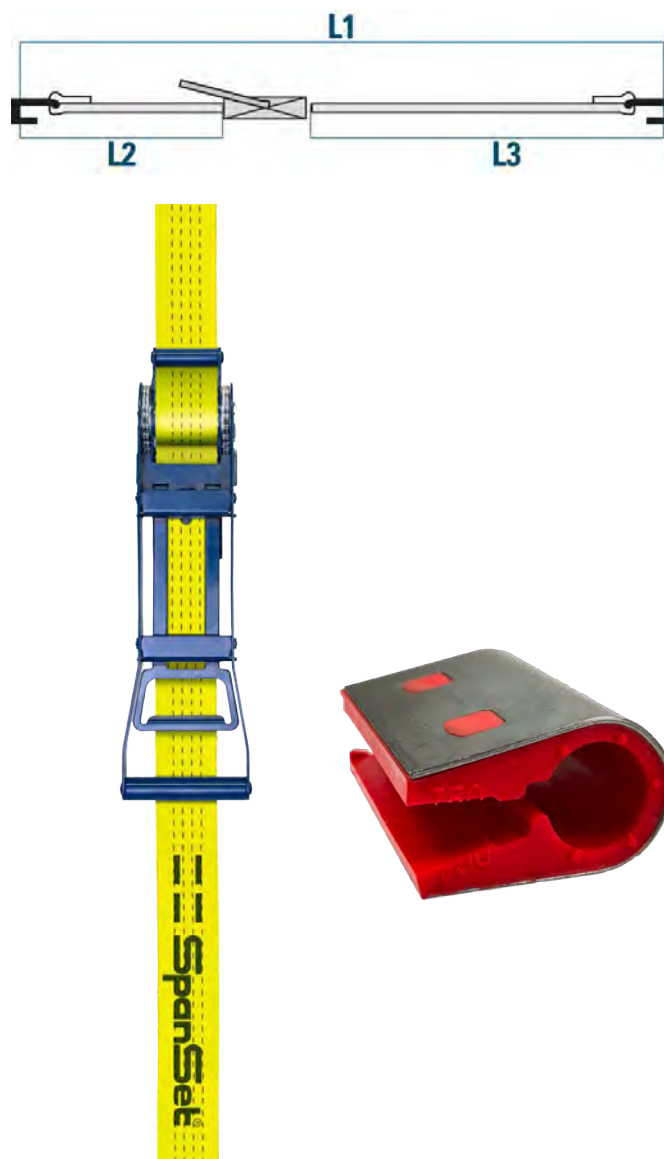

Kan levereras i olika längder.  
 Går även att måttbeställas.



Engångslastsäkring är ett system för att säkra gods i containers, lastflak och flatbeds. Engångssurrning är ett kostnadseffektivt alternativ till spännband och kan användas för att säkra många typer av gods i olika lastbärare. De vanligaste produkterna utgörs av engångsband, engångslås och tillhörande spännverktyg. Engångssurrningar har ett brett användningsområde och kan t.ex användas på flak, vid sjötransporter, containerlastning, interna transporter, lastning på pall samt buntning av virke och rör.



## Band, Key-lock engångssurrning

Key-Lock-bandet har ett brett användningsområde och används som engångssurrning tillsammans med Key-Lock-låset. Med engångssurrningen erhålls en bra och ekonomisk metod för lastsäkring. Polyester, polypropylen.

Artnr	Benämning	Mått	LC daN	Förpackning	Vikt kg
1510-3003	Band	35 mm	3000	100 m/rulle	-
1510-3000	Band	50 mm	2400	250 m/säck	10,0
1510-3001	Band	50 mm	4800	135 m/säck	11,7



## Lås, Key-lock engångssurrning

Key-Lock-bandet har ett brett användningsområde och används som engångssurrning tillsammans med Key-Lock-låset. Med engångssurrningen erhålls en bra och ekonomisk metod för lastsäkring.

Artnr	Benämning	Mått	Brottslast	Förpackning	Vikt kg
1510-3012	Lås	35 mm	1500 kg	50 st/frp	0,90
1510-3010	Lås	50 mm	2000 kg	50 st/frp	0,93



## Spännverktyg för engångssystem

Rejält spännverktyg med enkel funktion för inspänning av 50 mm engångssurrningar t.ex Key-Lock. Passar bandbredd: 50 mm.

Artnr	Benämning	Passar till	Vikt kg
1510-3020	Bandspännare	50 mm bandbredd	1,5



## Band

Polyesterband är en månsidig och slitstark produkt som passar till stora och små projekt. Bandet är tillverkat av högkvalitativ polyester och är mycket motståndskraftig mot sträckning, rivning och slitage. finns i olika bandbredd så du kan anpassa polyesterbandet efter dina behov.

Artnr	Benämning	Bredd mm	Färg	LC daN	Förpackning	Vikt kg
1510-9083	Band av polyester	25 mm	Blå	1500	200 m/säck	7,5
1510-9054	Band av polyester	50 mm	Blå	3000		

### Trailerkätting KL med lastkrokar

Trailerkätting med lastkrok i var ände, klass 8. Ska användas tillsammans med en vantskruv. Kättingsurrningar används vid lastsäkring av tungt gods.  
Avsedd för: Vantskruv med spärrhandtag RA och RC.

Artnr	Typ	MBL	LC kN	Längd m	Vikt kg
1011-2393	1-13-H-H-3,5	212 kN	100	3,5	16,35



### Trailerkätting KL med spärrkrokar

Trailerkätting med spärrkrok i var ände, klass 8. Ska användas tillsammans med en vantskruv. Kättingsurrningar används vid lastsäkring av tungt gods.  
Avsedd för: Vantskruv med spärrhandtag RA och RC.

Artnr	Typ	MBL	LC kN	Längd m	Vikt kg
1011-2398	1-10-HS-HS-3,5	126 kN	63	3,5	8,9
1011-2399	1-13-HS-HS-3,5	212 kN	100	3,5	16,0



### Vantskruv med spärrhandtag

Kättingspännare/Spännbjörn med kapacitet avsedd för tyngre laster genom att monteras mellan länkarna på lastkättingen, därefter justeras spänningen med spärrhandtaget på spärrbjörnen. Kättingspännaren har kraftiga krokar med säkerhetssprint och handtag. Förkortningskrokarna är försedda med spärrar för att förhindra oavsiktlig bortkoppling av last.  
Standard: EN 12195-3

Artnr	Typ	MBL	LC kN	Avsedd för	Vikt kg
1510-1551	VS 8	80 kN	40 kN	7-8 mm kätting	4,9
1510-1552	VS 10	126 kN	63 kN	10 mm kätting	5,2
1510-1553	VS 13	212 kN	100 kN	13 mm kätting	7,1



### Trailersurrningspaket VS

Kättingspännare/Spännbjörn med kapacitet avsedd för tyngre laster genom att monteras mellan länkarna på lastkättingen, därefter justeras spänningen med spärrhandtaget på spärrbjörnen. Kättingspännaren har kraftiga krokar med säkerhetssprint och handtag. Förkortningskrokarna är försedda med spärrar för att förhindra oavsiktlig bortkoppling av last.  
Standard: EN 12195-3

Artnr	Benämning	MBL	LC kN	Innehåll	Vikt kg
1510-8060	VS 10	126 kN	63 kN	4 st vantskruv VS 10 och 4 st trailerkätting längd 3,5 m	56,4
1510-8061	VS 13	212 kN	100 kN	4 st vantskruv VS 13 och 4 st trailerkätting längd 3,5 m	94,0



### Kättingspännare med stoppsöm

Kättingspännare av band med ratchet, vilket gör den lättare än en traditionell load binder. Detta gör hanteringen enklare och spar tid vid användningen. Kättingspännarens krokar är avsedda att användas ihop med långlänkad kätting. Märkning och utförande i enlighet med SS-EN 12195-2.  
Brotstyrka: 4,5 ton  
Bandbredd: 50 mm polyester.

Artnr	Benämning	Surrningsstyrka LC daN	Längd meter	Vikt kg
1510-9070	C. Tvådelad med stoppsöm	2000	0,4+1,0	1,70





## Klämstång, gasfjäder

Robust patenterad godsstötta med gasfjäder och gummiplatta. Ingen utanpåliggande kuggstång eliminerar helt risken med klämskador vid inspanning och frigöring av stötten. Man arbetar man snabbt och enkelt med gasstötten.

Längden på själva stötten justeras en gång efter skåpets höjd och därefter fixeras stötten på plats enbart genom aktivering av gasfjädern.

Artnr	LC daN	Justermått	Typ	Material	Gummiplatta	Vikt kg
1510-9042		1900-2550 mm	Kort	Aluminium/stål	100 x 70 mm	7,0
1510-9041		2350-3350 mm	Lång	Aluminium/stål	100 x 70 mm	7,0

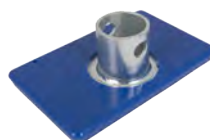

## Reservdelar till klämstång, gasfjäder

Artnr	Typ	Vikt kg	Artnr	Typ	Vikt	Artnr	Typ	Vikt
1510-9045	Handtag		1510-9044	Gummifot		1510-9034	Gasfjäder (120 kg)	



## Godsstötta Ergo

Godsstötta med steglös inställning och polyuretanfötter.

Artnr	LC daN	Justermått	Typ	Material	Vikt kg
1510-9078	90 daN	1850-2450 mm	Kort	Aluminium	
1510-9079	120 daN	2500-3450 mm	Lång	Stål	



Aluminium



Stål/elförzinkad

## Horizontalskena

Fästskena för invändig surring. Skenorna kombineras med beslag och surrningsfästen.

Artnr	Benämning	Brottgräns	Längd meter	Hål	Vikt kg
1510-1606	Aluminium	2000 kp	3,0	25 mm	5,0
1510-9086	Fzb		3,0	25 mm	7,9



## Upphängningskrok

Upphängningskrok typ E för skena. Innehåller 2 st/påse.

Artnr	Benämning	Frp/antal	Vikt kg
1510-9084	E. Upphängningskrok	2 stycken	0,30

## Ändkil

Kilen är gjord i slagtåligt plastmaterial och monteras på ändan av skenan. Detta skyddar paket, lådor etc. från att skadas av den skarpa skenändan vid lastning och lossning. Slutstycke för skena.

Artnr	Benämning	Längd	Vikt kg
1510-1708	Ändkil	130 mm	0,095



## Timmerband med triangelbeslag

Timmerband i lateximpregnerat med triangelbeslag. Bandet har ett sytt öga för bult i vinsch/triangel. Timmerbanden är till för fasta vinschar och automatiska spännare. Latex är en extra behandling av spännbandet, bandet impregneras med naturgummi (latex), som tränger in och fyller ut bandet. Detta gör att bandet ej drar åt sig vatten och därmed ej fryser på vintern. Passar bandvinsch Kombi.

Exempel på branscher: Timmertransporter, rundvirke, mjölktransporter.

Artnr	Benämning	Brottlast ton	Bandbredd mm	Längd meter	Vikt kg
1510-1509	Timmerband latex	5,0	50 mm	10,0	1,55
1510-1510	Timmerband latex	5,0	50 mm	12,0	1,75



## Bandvinsch BE 6000

För fastmontage på lastbilar, släpvagnar, trailers mm. Utrustad med fjäderbelastad spärr som ger hög säkerhet. Manövreras med sexkants spärrnyckel. Tillverkad i stål och avsedd för band med 50 mm bandbredd.

Med fäste för Omegaskenan.

Artnr	Brotstyrka	Bandbredd	LC	Vikt kg
1510-1515	5 ton	50 mm	2500 kg	1,65



## Bomfäste

Används i skåp med invändiga skenor med slits t ex combiskenan. Bomhållaren används i kombination med användarens egna brädor för att ge funktionen med avspärrning och förstängning inuti skåpet.

Artnr	Mått i mm					Vikt kg
	A	B	C	D	Ø	
1510-1707	11,5	70	42	6,5	6,5	0,40

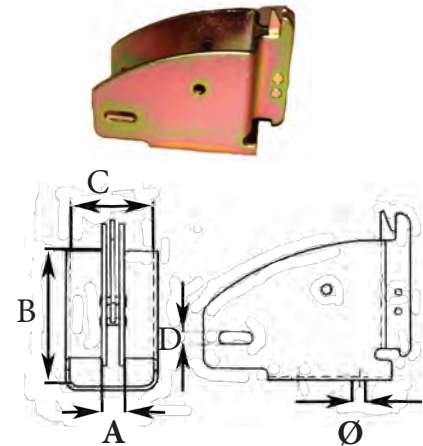

## Rope tie off

Polyesterband. D-ring i den ena änden och E-fäste med spärr i andra.

Adapter för invändig surrning. Band av Polyester

Artnr	Benämning	Bandbredd	Längd	Vikt kg
1510-9002	E-fäste	50 mm	200 mm	0,20
1510-9004	Butterfly	50 mm	200 mm	0,20



E-fäste



Butterfly

## Godsstake

Stötta i aluminium för lastförskjutning.

Artnr	Benämning	Diameter	I längd meter	Vikt kg
1513-1004	Godsstake Alu	63 mm	7,5	2,9



## Skarvprofil till godsstake

Tillverkad i aluminium. Passar godsstake 1513-1004

Artnr	Benämning	I längd meter	Vikt kg
1513-1009	Skarvprofil	7,5	-





### Surrningsfäste

Lastögla för utanpåliggande montering på flak, släp, skåpbilar och pickups med totalvikt om max. 3500 kg.

Monteras på vertikalt eller horisontalt underlag.

Ytbehandling: elförzinkat, svartkromaterat.

Artnr	Benämning	Brottgräns	Hål	Mått mm	Vikt/kg
1510-4111	Typ 500	500 kg	8 mm	44 x 43	0,042



### Surrningsfäste

Lastögla för utanpåliggande montering på flak, släp mm.

Artnr	Benämning	Brottgräns	Hål	Mått mm	Vikt /kg
1510-4110	Typ 10	1500 kg	8,5 mm	90 x 15	0,15

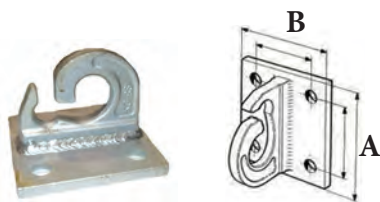

### Surrningskrok för bultning

Krok med fästplatta för bultning.

Elförzinkad.

Artnr	Typ	Brottgräns	A mm	B mm	Vikt kg
1510-1559	KG	6 ton	65 mm	100 mm	1,0

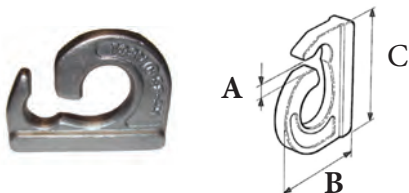

### Surrningskrok för svetsning

Krok för svetsning.

Artnr	Typ	Brottgräns	A mm	B mm	C mm	Vikt kg
1510-1560	KG	6 ton	11	67	87	0,35

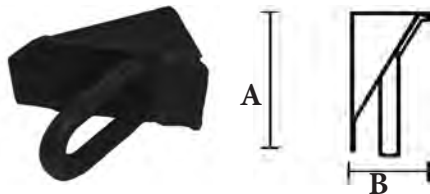

### Surrningsögla

Svetsas fast.

Artnr	Benämning	Brottgräns	A mm	B mm	Vikt kg
1510-1705	V-114	8 ton	114	65 x 65	0,90

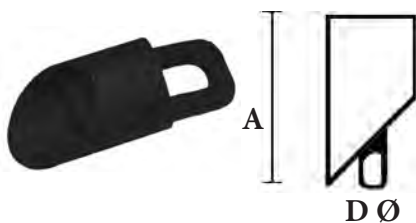

### Surrningsögla

Grundmålad. Svetsas fast.

Artnr	Benämning	Brottgräns	A mm	D mm	Vikt kg
1510-9000	V-125	8 ton	125	63 Ø	0,85

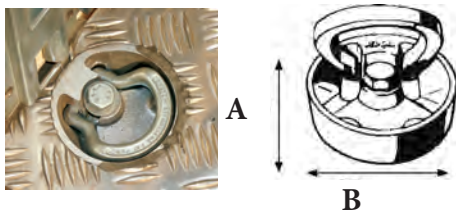

### Surrningsögla Ohlsson

Består av aluminiumskål och ställänk. Bultas fast.

Artnr	Benämning	Brottgräns	Mått i mm		Vikt kg
			A mm	B mm	
1512-7081	Ohlsson	2 ton	24	92	0,38

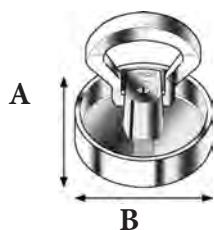

### Surrningsögla Tor

Består av aluminiumskål och ställänk. Heltäckt botten. Bultas fast.

Artnr	Benämning	Brottgräns	A mm	B mm	Vikt kg
1512-7083	Tor	4 ton	23	92	0,42

## Bärsele med lyftband

Bärsele helt i polyester. Bärsele modell väst, kryss på ryggen och med breda axelband. Reglerbara lås vid vardera höften skyddade med skinn. Det idealiska lyftredskapet vid lyft och förflyttning, lämplig för t.ex. flyttfirmor. Utformad för att ge en jämn och följsam viktfordelning på kroppen. Smidig justering av lyftbandets längd. Spänne i smitt stål. Med vår flyttsele kan du enkelt flytta tunga och skrymmande föremål som exempelvis pianon och möbler utan att belasta din kropp i onaturliga positioner.

Artnr	Benämning	Längd meter	Bredd mm	Färg	Vikt kg
1510-1710	Bärsele C	3,5		Vit	1,102
1510-1711	Reservband	3,5	50 mm	Vit	0,187
1510-9053	Reservband		50 mm	Vit	0,04 / meter



## Bärsele/snabbsurrning med bomlås

Bandsurrning för godsfixering av enhetslaster. Snabbsurrning med bomlås är en effektiv och billig surrning av gods på lastpallar, för lättare gods på lastbilar och släpvagnar, på takräcken etc. Används med fördel för upprepad buntning av virke, rör, stångmaterial och annat långgods vid interna transporter och lagring.

Material: Polyester

Artnr	Benämning	Låssets dimension mm	Längd meter	Surrningsstyrka	Vikt kg
1510-1519	Bärsele	55 x 71	5,0	1700 kp	0,402



## Kapellstropp Hordastroppen

Av naturgummi med öglor för att passa olika fästpunkter. Du använder hela eller klipper av vid behov.

Artnr	Benämning	Längd meter	Färg	Vikt kg
1510-1592	Ändlös	10	Svart	1,7



## Kapellstropp

Gummistropp till släpvagn, fastspänning av kapell, duk m.m. tillverkad i naturgummi. Gummispännare som ger optimal spänst i både värme och kyla.

Artnr	Benämning	Längd mm	Vikt kg
1510-1587	4-sträck	270	0,064
1510-1586	3-sträck	260	0,060
1510-1582	150	150	0,036



4-sträck



3-sträck

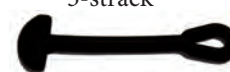

150



## Plastkantskydd

Kraftigt kantskydd i plast, säljes per meter. Används inom industrin, vid transporter som godsstöd och hörnskydd.

Artnr	Benämning	Mått	Vikt kg
1510-4030	Kantskydd	190 x 190 x 20 mm	-



## Plastkantskydd

Kantskydd i kraftig plast. Används inom industrin, vid transporter, som godsstöd och hörnskydd.

Artnr	Benämning	Längd m	Mått	Vikt kg
1510-4031	Kantskydd	0,25	190 x 190 x 20 mm	0,65



## Kantskydd

För 50 mm band. Plast. Monteras utan trädning.

Artnr	Benämning	Mått mm	Vikt kg
1510-1522	Kantskydd	100 x 90 x 2	0,047



## Parkeringsplatta

För pallyftare, av hårdplast.

Artnr	Mått i mm	Vikt kg
1510-9085	155 x 165 x 30	0,105



## Bogserdrag

Draglina för bogserdrag med skodda öglor inklusive skyddsmanchett. Dragselen är idealisk för bogsering av tunga fordon som lastbilar eller entreprenadmaskiner. Bogserdraget har en robust design med förstärkta öglor. Vid användning av maximal belastning måste WLL (säkerhetsfaktor 7:1) beaktas.

Artnr	EWL	WLL	Färg	Vikt kg
1310-1372	6,0 m	21,0 t	Grå	3,5
1310-1374	6,0 m	28,0 t	Grå	4,45
1310-1379	6,0 m	35,0 t	Grå	5,85
1310-1376	6,0 m	42,0 t	Grå	7,20
1310-1378	6,0 m	56,0 t	Grå	9,60



## Containernät / sopnät

Nät med hög motståndstyrka mot solljus och nötning. Påverkas ej av kyla och regn. Näten tål bensin och olja. En speciell ramkonstruktion gör nätet ytterst flexibelt och lätthanterligt.

Material: Polyeten. Kantlina av Polypropylen.

Utförande: Kantlina diameter 10 mm försedd med 150 mm ögla i varje hörn.

Artnr	Dimension meter	Maskvidd mm	Vikt kg
1410-1358	3,0 x 5,0	45 x 2,5	2,9
1410-1371	3,5 x 5,5	45 x 2,5	4,10
1410-1372	3,5 x 7,5	45 x 2,5	6,0
1410-1360	4,0 x 6,0	45 x 2,5	5,30
1410-1373	4,0 x 7,0	45 x 2,5	4,6



## Flisnät

För transport av träflis.

Material: Polyeten

Artnr	Dimension meter	Maskvidd mm	Vikt kg
1410-1370	3,5 x 5,5	18 x 1,3	3,30
1410-1379	3,5 x 7,5	18 x 1,3	4,20



## Släpvagnsnät

Nät för att säkra lasten på din släpkärra mellan olika destinationer. Lastnät är ett snabbt och smidigt sätt att säkra och stänga in last på släpvagn, flak eller i fordonet. Näten formar sig efter skrymmande last stänger in och säkrar lasten. Våra lastnät är tillverkade i tåligt och hållbart material för allas säkerhet.

Material: Polyeten

Artnr	Dimension meter	Maskvidd mm	Vikt kg
1410-1356	2,0 x 3,0	45 x 2,5	1,80
1410-1357	2,5 x 3,5	45 x 2,5	2,35



## Släpvagnsnät butiksförpackad

Innehåller 1 stycken nät och 6 stycken kapellstroppar.

Artnr	Dimension meter	Maskvidd mm	Vikt kg
1410-1380	2,0 x 3,0	45 x 2,5	1,9
1410-1381	2,5 x 3,5	45 x 2,5	2,4



## Lyftnät

Material: Polyeten. Kantlina av Polypropylen.

Utförande: Kantlina diameter 14 mm försedd med 150 mm ögla i varje hörn.

Artnr	Maxlast WLL	Dimension meter	Maskvidd mm	Vikt kg
1410-1366	1,0 ton	3,5 x 3,5	50 x 4	7,40
1410-1367	1,0 ton	5,0 x 5,0	50 x 4	14,0



Professionella nät som ser till att lasten hålls på plats.  
Bedsab har nät som passar containrar och flak i olika storlekar och olika sorters last.  
Sopnät, flisnät och nät för vanliga släpvagnar.  
Ett enkelt sätt att se till att lasten inte ramlar av.



### Tågvirke, minirulle

Tågvirke, ett starkt och mjukt UV-stabiliserat rep. Minirulle PP 3-slaget tågvirke som flyter på vatten. Materialet är Polypropylen, som är resistent mot röta, de flesta syror och alkalier.

Artnr	Benämning	Brottgräns kg	Dimension mm	Längd meter	Vikt kg
1411-7000	Minirulle PP	600	6	30	0,35
1411-7001	Minirulle PP	1030	8	30	0,65
1411-7002	Minirulle PP	1570	10	30	1,15
1411-7003	Minirulle PP	2200	12	30	1,60
1411-7004	Minirulle PP	2940	14	30	2,45
1411-7005	Minirulle PP	3770	16	30	3,30

### Tågvirke, tross

Tågvirke av polypropylen ger ett rep med mycket hög styrka i förhållande till sin vikt. Fibern är UV-stabiliserad mot solljus. Tross PP-film. 3-slaget. tågvirket lämpar sig för de flesta användningsområden till exempel för presennings- och bogserlinor, lastnät, lyftstroppar, klätternät mm. Materialet är Polypropylen, som är resistent mot röta, de flesta syror och alkalier. Fibern är UV-stabiliserad mot solljus.

Artnr	Benämning	Brottgräns kg	Dimension mm	Längd meter	Vikt kg
1411-8007	1/1 Tross	600	6	220	3,50
1411-8008	1/1 Tross	1030	8	220	5,15
1411-8009	1/1 Tross	1570	10	220	7,85
1411-8010	1/1 Tross	2200	12	220	11,25
1411-8011	1/1 Tross	2940	14	220	17,30
1411-8012	1/1 Tross	3770	16	220	21,0
1411-8013	1/1 Tross	4700	18	220	26,0
1411-8014	1/1 Tross	5700	20	220	32,0
1411-8015	1/1 Tross	6800	22	220	39,0
1411-8016	1/1 Tross	8030	24	220	46,0
1411-8046	1/1 Tross	9300	26	220	61,0
1411-8047	1/1 Tross	10700	28	220	71,0
1411-8048	1/1 Tross	13600	32	220	90,0
1411-8049	1/1 Tross	17000	36	220	113,0

### Tågvirke, spole

Tågvirke av polypropylen ger ett rep med mycket hög styrka i förhållande till sin vikt. Fibern är UV-stabiliserad mot solljus. Spole PP-film. 3-slaget. tågvirket lämpar sig för de flesta användningsområden till exempel för presennings- och bogserlinor, lastnät, lyftstroppar, klätternät mm. Materialet är Polypropylen, som är resistent mot röta, de flesta syror och alkalier. Fibern är UV-stabiliserad mot solljus.

Artnr	Benämning	Brottgräns kg	Dimension mm	Längd meter	Vikt kg
1411-8037	1/1 Spole	600	6	350	5,3
1411-8039	1/1 Spole	1030	8	320	9,0
1411-8045	1/1 Spole	1570	10	230	9,4
1411-8041	1/1 Spole	2200	12	150	8,0
1411-8042	1/1 Spole	2940	14	110	9,5
1411-8043	1/1 Spole	3770	16	70	8,0

Tågvirket lämpar sig för olika användningsområden, t ex för presennings- och bogserlinor, inom fiskerinäringen, lastnät, lyftstroppar, klätternät och repstegar för lekplatser m m.  
Tågvirkets struktur gör att det inte glider i knopar och splitsar.



### Tågvirke SUPREEMA

SUPREEMA. Flätad Dyneema kärna samt flätad Dyneemahölje. Vitt/ofärgat. UV-stabiliserad.

Artnr	Dimension mm	Brottgräns ton	Vikt kg/100 m
1411-6000	16	16	13,6
	18	22	18,0
	20	28	22,9
	22	35	27,3
	24	43	32,5
	25	46	36,1
1411-6010	26	54	39,2
	28	63	45,2
	30	68	49,2
	32	74	57,1
	34	84	64,5
	36	93	71,1
	38	102	77,8
	40	114	86,0
	42	127	95,5
	44	135	101,3
	48	165	125,0
	50	180	136,0
	52	195	147,0
	56	230	169,0
	60	263	191,0
	64	308	221,0
	68	345	248,0
	72	380	278,0
	76	429	313,0
	80	458	340,0
	88	540	401,0
	96	626	480,0
	104	745	564,0
	112	833	648,0
	120	955	736,0

### Stödbensplattor

Material: Polyeten PE 500. Svarta

Finns med gummi/antihalkbehandling 5 mm på en sida.

Finns i olika tjocklekar och storlekar.

Stödbensplattorna används för att minska marktrycket från stödbenen.

Användningsområde: Dessa används ofta till mobila kranar som alternativ till underlagsplattor i trä.

Plattorna är oorganiska, fastnar inte lika lätt i underlaget. Är lätta att rengöra och tål mycket låga temperaturer.

Plattorna kan levereras med alternativt utan gummilager. Gummilagret har till uppgift att öka friktionen vid hala underlag alternativt vid behov av att lägga flera plattor uppe på varandra.

-Kranar

-Mobilkranar

-Lastbilar med kran

-Liftar

-Husvagnar

-Även användbart som skydd för gatubeläggning vid bärningsarbete



Stödbensplatta			
Svart.			
Material: PE 500 Reg.			
Med ett bärhandtag.			
Artnr	Mått mm	Tjocklek mm	Vikt kg
1410-1532	400 x 400	40	
1410-1480	400 x 400	50	
1410-1505	500 x 500	40	9,6
1410-1506	500 x 500	50	12,0
1410-1507	500 x 500	60	14,4

Stödbensplatta med gummi/antihalkbehandling			
Med gummi/antihalkbehandling 5 mm på en sida			
Svart.			
Material: PE 500 Reg.			
Med ett bärhandtag.			
Artnr	Mått mm	Tjocklek mm	Vikt kg
1410-1520	500 x 500	40	9,6
1410-1521	500 x 500	50	12,0
1410-1522	500 x 500	60	14,4



Stödbensplatta			
Svart.			
Material: PE 500 Reg.			
Med två bärhandtag.			
Artnr	Mått mm	Tjocklek mm	Vikt kg
1410-1508	700 x 700	40	18,9
1410-1509	700 x 700	50	23,6
1410-1510	700 x 700	60	28,3
1410-1511	800 x 800	40	24,6
1410-1512	800 x 800	50	30,8
1410-1513	800 x 800	60	36,9
1410-1514	1000 x 1000	40	38,4
1410-1515	1000 x 1000	50	48,0
1410-1516	1000 x 1000	60	57,6

Stödbensplatta med gummi/antihalkbehandling			
Med gummi/antihalkbehandling 5 mm på en sida			
Svart.			
Material: PE 500 Reg.			
Med två bärhandtag.			
Artnr	Mått mm	Tjocklek mm	Vikt kg
1410-1523	700 x 700	40	18,9
1410-1524	700 x 700	50	23,6
1410-1525	700 x 700	60	28,3
1410-1526	800 x 800	40	24,6
1410-1527	800 x 800	50	30,8
1410-1528	800 x 800	60	36,9
1410-1529	1000 x 1000	40	38,4
1410-1531	1000 x 1000	60	57,6

## Monteringsverktyg till surrningsögla Tor



För rationell montering av endast en montör.

Artnr	Typ	Vikt kg
1512-2003	2601	0,22

## Stakhylsa med lock

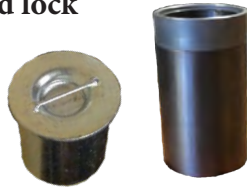

Stål/aluminium.

Artnr	Typ	Inv diam.	Utv diam.	Höjd	Vikt kg
1512-7037	2563	63 mm	80 mm	140 mm	2,27

## Stakhylsa utan lock



Stål/aluminium.

Artnr	Typ	Inv diam.	Utv diam.	Höjd	Vikt kg
1512-7069	2569	63 mm	80 mm	140 mm	2,04

## Stakhylsa med lock



Stål.

Artnr	Typ	Inv diam.	Utv diam.	Höjd	Vikt kg
1512-7077	2574	63 mm	80 mm	140 mm	2,32

## Stakhylsa utan lock



Stål.

Artnr	Typ	Inv diam.	Utv diam.	Höjd	Vikt kg
1512-7076	2575	63 mm	80 mm	140 mm	2,09

## Täcklock



För stakhylsa 63 mm.  
Elförzinkad.

Artnr	Typ	Vikt kg
1512-7068	2564	0,23

## Stakhylsa utan lock



Galv stål/alu.

Artnr	Typ	Inv diam.	Utv diam.	Höjd	Vikt kg
1512-7073	2569	63 mm	80 mm	140 mm	2,04

## Tallriksfjäder

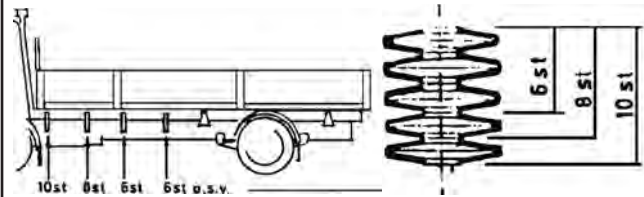

Rostfria. Flexibla fästen erhålls genom komplettering med tallriksfjädrar alt. gummidämpare.

Levereras i förpackning om 100 stycken.

Artnr	Typ	Mått mm	Vikt kg
1512-7047	2549	34x16,3x2	-

## Gummidämpare komplett med 4-kantsbricka



Inklusive 4-kantsbricka.

Levereras i förpackning om 100 stycken.

Artnr	Mått mm	Vikt kg
1512-7082	50 x 50 x 25	0,26

## Fäste



Överdel för svetsning.  
Grundmålad.

Artnr	Typ	Höjd	Vikt kg
1512-7064	2537	200 mm	1,14

## Fäste



Överdel Man F 2000.  
Grundmålad.

Artnr	Typ	Höjd	Vikt kg
1512-7105	2594	100 mm	1,02

## Fäste



Underdel Scania 4-serie. FL616-FL 619, FS 716-FS 720, FM 7-FM 12, FH 12, FH 16

Artnr	Typ	c/c	Ytbehandling	Vikt kg
1512-7048	2558	60 mm	Grundmålad	0,83
1512-7051	2558	60 mm	Varmförzinkad	0,86

## Fäste



Underdel SCANIA.  
Användes endast vid hålbild 75 x 60 mm.

Artnr	Typ	c/c	Ytbehandling	Vikt kg
1512-7050	2538	60 mm	Grundmålad	0,78

## Fäste



Underdel Mercedes Atego under 10,5 ton.

Artnr	Typ	c/c	Ytbehandling	Vikt kg
1512-7111	2591	50 mm	Varmförzinkad	0,65

## Fästplåt för nitning



VOLVO, Scania 4-serie, Mercedes Actros, Mercedes Atego.  
Ytbehandling: Varmförzinkad

Artnr	Typ	Dimension	Höjd	Vikt kg
1512-7008	2545	5 mm plåt	165 mm	0,72

## Fästplåt för nitning



VOLVO, Mercedes Actros, Mercedes Atego.  
Ytbehandling: Varmförzinkad.

Artnr	Typ	Dimension	Höjd	Vikt kg
1512-7079	2572	6 mm plåt SIS 2134	165 mm	0,95

## Fäste



Överdel för nitning.  
Varmförzinkad.

Artnr	Typ	Höjd	Vikt kg
1512-7060	2536	110 mm	1,35

## Fäste



Överdel Man L 2000/Iveco 3 axl.  
Grundmålad.

Artnr	Typ	Höjd	Vikt kg
1512-7107	2595	100 mm	0,70

## Fäste



Underdel SCANIA P-, R och T-serien.

Artnr	Typ	c/c	Ytbehandling	Vikt kg
1512-7141	2606	50 mm	Varmförzinkad	0,86

## Fäste



Underdel Mercedes Actros under 10,5 ton.

Artnr	Typ	c/c	Ytbehandling	Vikt kg
1512-7097	2591	50 mm	Grundmålad	0,61

## Fästplåt för svetsning



VOLVO, Mercedes Actros, Mercedes Atego.  
Ytbehandling: Grundmålad.

Artnr	Typ	Dimension	Höjd	Vikt kg
1512-7074	2570	6 mm plåt SIS 2134	250 mm	1,31

## Fästplåt för svetsning

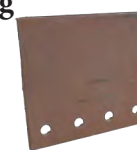

VOLVO, Scania 4-serie, Mercedes Actros, Mercedes Atego  
Ytbehandling: Grundmålad.

Artnr	Typ	Dimension	Höjd	Vikt kg
1512-7075	2571	6 mm plåt SIS 2134	170 mm	1,59

## Fästplåt för svetsning



VOLVO FM 7-FM 12, FH 12 och FH 16, Scania 4-serie.  
Ytbehandling: Varmförzinkad.

Artnr	Typ	Dimension	Höjd	Vikt kg
1512-7088	2584	8 mm plåt SIS 2134	195 mm	1,70

## Fästplåt för svetsning



VOLVO FM 7-FM 12, FH 12 och FH 16, Scania 4-serie.  
Ytbehandling: Grundmålad.

Artnr	Typ	Dimension	Höjd	Vikt kg
1512-7087	2586	6 mm plåt SIS 2134	310 mm	1,60

## Fästplåt för svetsning



Scania P-, R och T-serie.  
Ytbehandling: Grundmålad

Artnr	Typ	Höjd	Vikt kg
1512-7144	2609	300 mm	1,60

## MONTERINGSANVISNING FÖR SYSTEM STENHAGENS LEDANDE OCH FLEXIBLA FÄSTEN

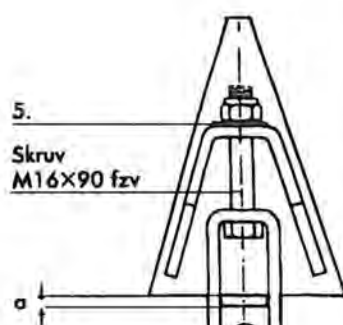

5.  
Skruv  
M16×90 fzv

1. Överdelen monteras med måttet  $a=8$  mm för åtdragning

2. Flexibla fästen erhålles genom komplettering med tallriksfjädrar artnr. 1512-7047.

Vid mindre påkänningar kan gummidämpare med bricka användas artnr. 1512-7082.

3. Tallriksfjädrarna staplas enligt nedanstående figur.

4. Tallriksfjädrarna träs på skruven som monteras underifrån.

5. Montering av bricka (tallriksfjäder artnr. 1512-7047)

OBS! Tallriksfjädrarna skall ha den konvexa sidan uppåt.

Fjäderpaket om 6 stycken tallriksfjädrar pressas samman 0,5-1,0 mm

Fjäderpaket om 8 stycken tallriksfjädrar pressas samman 0,75-1,5 mm

Fjäderpaket om 10 stycken tallriksfjädrar pressas samman 1,0-2,0 mm

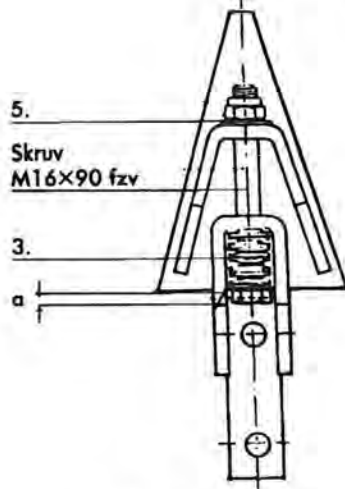

5.  
Skruv  
M16×90 fzv

3.

a

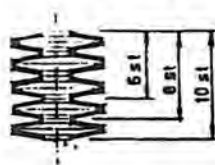
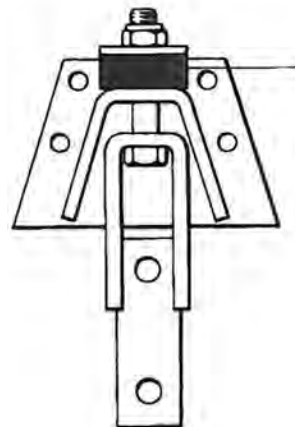

TALLRIKSFJÄDRAR  
ART NR 1512-7047

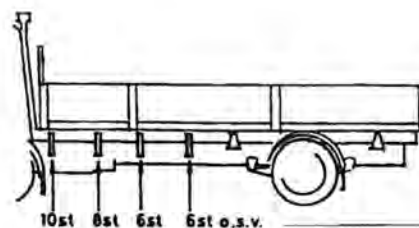

10st 8st 6st 6st o.s.v.

3.

# Försäljnings- och leveransvillkor



Vi reserverar oss för eventuella fel i text, bilder, priser och förbehåller oss rätten till ändringar.

## Tillämplighet

Dessa allmänna leveransbestämmelser gäller mellan näringsidkare och äger tillämpning i den mån de ej ändrats genom skriftlig överenskommelse mellan parterna.

## Priser

Angivna priser är i SEK exklusive moms, baserade på de växelkurser och råvarupriser som gäller vid datum för gällande prislista. Vi reserverar oss för momsändringar, pris- och valutaförändringar som står utanför vår kontroll. Vid förändring med 5 % eller mer förbehåller vi oss rätten att ändra priserna i motsvarande grad. Leveransdagens pris gäller. Större kvantiteter offereras på begäran.

## Rabatter

Rabatter lämnas på lagerlagda artiklar enligt eventuellt avtal. Vid beställning av artiklar som ej är lagerlagda kan rabatterna avvika jämfört med ordinarie sortiment, alternativt blir artiklarna nettoprissatta.

## Leveransvillkor

Fritt Bedsabs lager om annat ej avtalats. I de fall godset måste sändas mot Post-förskott/Efterkrav tillkommer efterkravsavgift. Vid komplettering av befintlig order efter kl. 12,00 kan extra fraktagift tillkomma.

## Betalningsvillkor

30 dagar netto efter fakturadatum och sedvanlig kreditprövning. Gällande dröjsmålsränta utgår från första förfallodagen. Kreditkort via säker betalningslösning tillhandahållen av Dibs.

## Pallar / emballage

Debitering tillkommer i förekommande fall för pallar, pallkragar och träkryss för ställinor.

## Leveranssätt

Postens företagspaket alternativt Posten Pallett.

## Outlösta returpaket

Outlösta paket debiteras med 400:- plus moms för våra utlägg avseende fraktkostnader och hantering.

## Annullering av order

Om köparen helt eller delvis annullerar lämnad order, äger Bedsab, om säljaren godkänner annulleringen, alltid rätt att debitera såväl sina egna som eventuellt andras i samma order nedlagda kostnader och frakter avseende ordern. Annullering av order godkänns ej av konfektionerade varor eller varor kapade i speciallängder.

## Kapningskostnader

För rostfri kätting varugrupp 1010 tillkommer en kap- och ställkostnad på 100 SEK per kapning. T.o.m 8 mm i diameter tillkommer en kap- och ställkostnad på 80 SEK styck för ställinlängder under 100 meter. Från 9 mm t.o.m 26 mm i diameter tillkommer en kap- och ställkostnad på 80 SEK styck för ställinlängder under 50 meter.

## Anmärkning på leverans eller faktura

Anmärkning på faktura skall göras inom 7 dagar från fakturadatum. Gods och emballage skall kontrolleras vid mottagandet. Upptäcks transportskador eller brist på kollin/kvantitet skall detta noteras på fraktsedel/följesedel vid kvittens av leveransen och omedelbart anmälas till speditören. Bilregistreringsnummer och chaufförens underskrift skall finnas med på frakt/följesedel. Vid anmärkning mot ej synliga skador som upptäcks vid uppackning/avemballering skall Bedsab kontaktas inom 7 dagar.

## Saknat / Fellevererat gods

Saknat gods eller fellevererat gods skall anmälas till Bedsab inom 7 dagar från fakturadatum.

## Returrutiner

Innan eventuell retur till Bedsab skall alltid säljare kontaktas för godkännande av returen. Returavdrag görs med 20 % på nettofakturerat belopp. Retur godkänns ej av specialbeställd eller konfektionerad vara. Returfrakten betalas alltid av godsavsändaren. I de fall där Bedsab kan ställas till ansvar erhålles full kreditering av varan. Bedsab anger fraktföretag. Återsänt gods med annat fraktbolag betalas av kund. Vi förbehåller oss rätten att ej godkänna retur som ej uppfyller ovanstående returvillkor. Retursedel sändes från Bedsab. Kopia av följesedel/faktura och retursedel skall alltid följa med godset. (Returer understigande 200:- netto eller varor äldre än 3 månader godkänns ej)

## Specificerade leveransbestämmelser

Om inte annat anges gäller:  
Allmänna leveransbestämmelser för leverans av maskiner samt annan mekanisk, elektrisk och elektronisk utrustning, NL09.

## Force Majeure

Bedsab ansvarar inte för följderna av utebliven eller försenad leverans som beror på omständigheter utanför Bedsabs påverkan eller kontroll.

Copyright©Bedsab





# **BEDSAB**

**Lyftredskap och surrningsmateriel sedan 1970**

Stockholm  
Stallarholmsvägen 32  
124 59 Bandhagen  
Tel 08-714 54 30  
bedsab@bedsab.se  
www.bedsab.se

Göteborg  
Ovädersgatan 8 A  
418 34 Göteborg  
031-761 60 60  
bedsab.gbg@bedsab.se  
www.bedsab.se

